



# FAPLASA

AGUAS Y ALCANTARILLADO

Fabrica de Alcantarillas Plásticas S.A. de C.V.

SOLUCIONES EN ALCANTARILLADO  
DE ALTA CALIDAD

**14** AÑOS DE EXPERIENCIA  
EN EL MERCADO

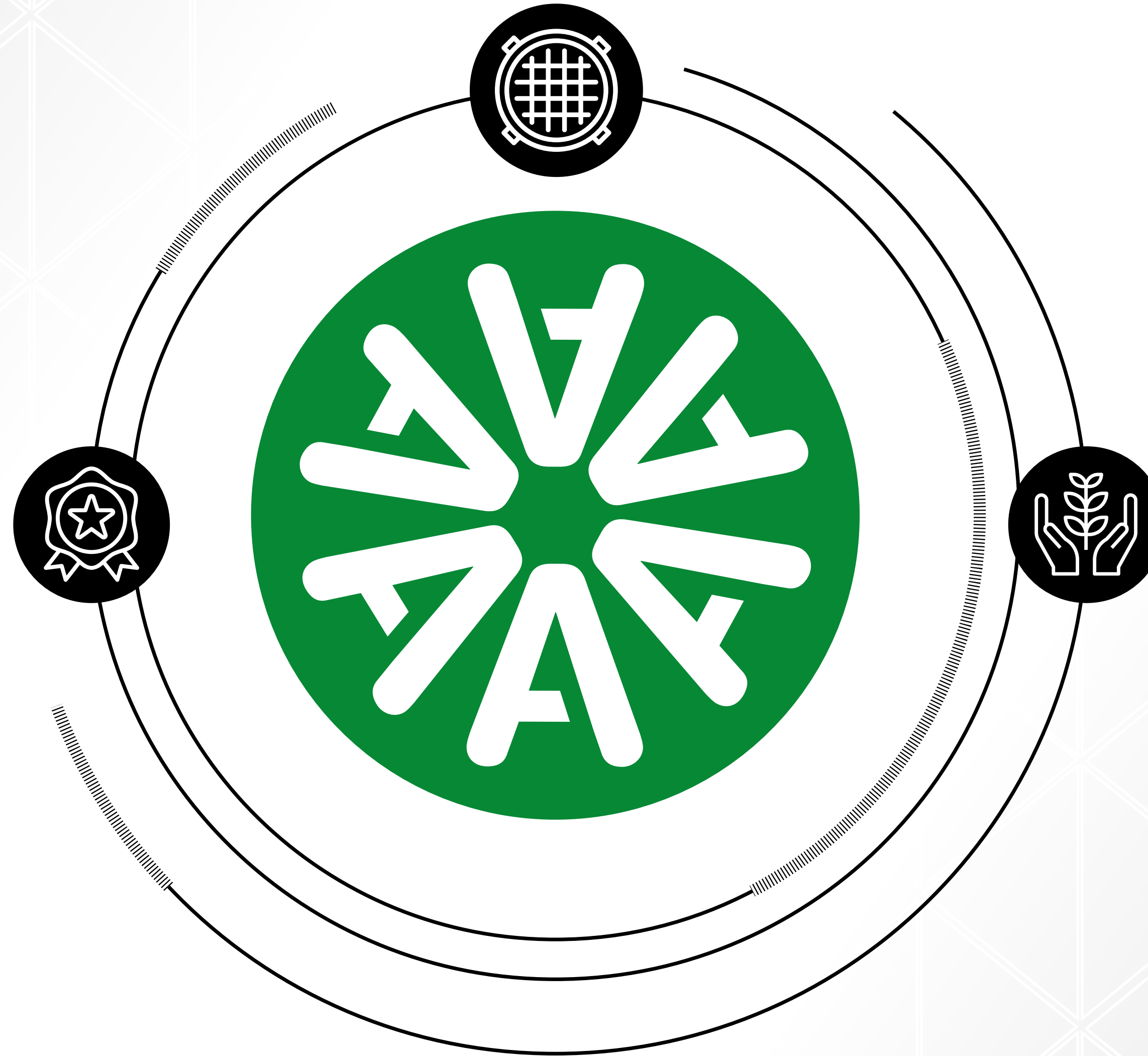

EMPRESA RESPONSABLE,  
ECOLÓGICA Y SUSTENTABLE



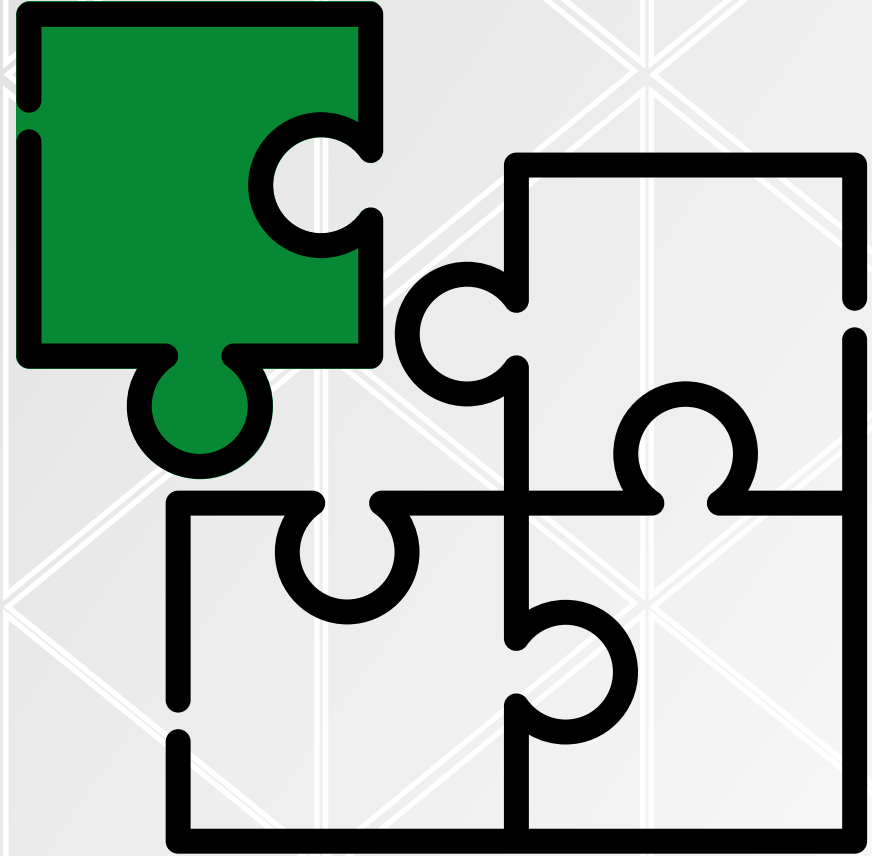

- **MAQUINARIA**
- **INFRAESTRUCTURA**
- **VERSATILIDAD**
- **RECURSOS PROPIOS**
- **TECNOLOGÍA EN SELECCIÓN DE LA MATERIA PRIMA**
- **PROCEDIMIENTO INYECCIÓN POR EXTRUSIÓN MOLDE REFORZADO**

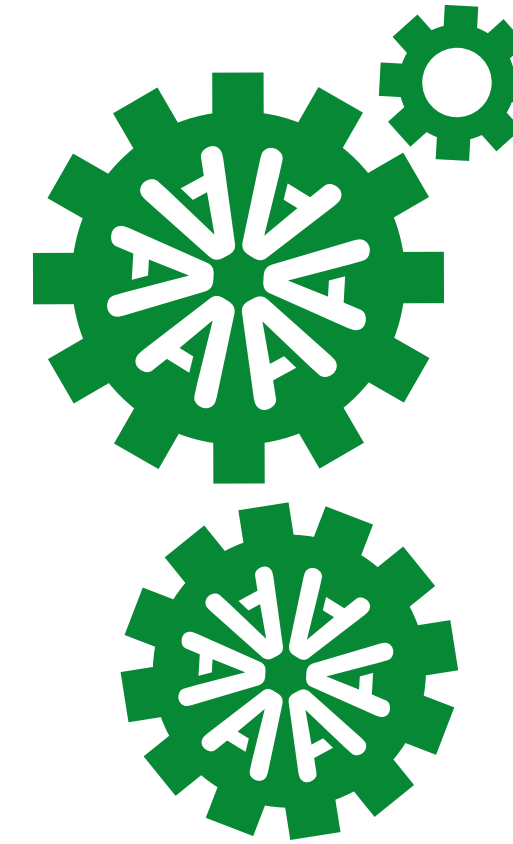

## **VALORES**

### **FLEXIBILIDAD**

ENTREGA, DISEÑO, PERSONALIZACIÓN Y MÁS

### **INFRAESTRUCTURA**

GRAN CAPACIDAD DE OPERACIÓN HASTA 15,000 KILOS SEMANALES

### **PUNTUALIDAD**

ENTREGAS EN TIEMPO Y CALIDAD

### **CALIDAD COMPROBADA**

LABORATORIO DE PRUEBAS A DISPOSICIÓN PARA CORROBORAR RESISTENCIA Y CALIDAD

# CAJA PARA MEDIDOR Y VÁLVULAS

## DESCRIPCIÓN

- USO** Toma domiciliaria para Agua Potable
- MATERIAL** Polietileno de alta resistencia.
- TAPA** Diseño rectangular para su uso peatonal o banquetas, su colocación es sobre el marco de la caja o registro.
- CUERPO** Diseño inteligente de fácil transportación estibable.

MATERIAL DENSO, RÍGIDO Y DEL ALTA RESISTENCIA A LOS SIGUIENTES FACTORES:

- COMPRESIÓN
- DESGASTE POR ABRASIÓN
- IMPACTO
- ATAQUE DE PRODUCTOS QUÍMICOS
- CARGA DEL TRÁNSITO VEHÍCULAR PESADO
- DISGREGACIÓN DEL CUERPO

## ESPECIFICACIÓN DE RESISTENCIA

RESISTENCIA A LA TENSIÓN	5:0 N/MM2 – 13.0 N/MM2
RESISTENCIA DIELECTRICA	- o = a 700.00 kv/cm
RESISTENCIA A LA RUPTURA	2 Toneladas
RESISTENCIA A LA CORROSIÓN	100 %
DENSIDAD MÍNIMA	0.926/0.940 lbs/cm <sup>3</sup>
DETERIORO POR UV	0.0001 in al año
PESO UNITARIO	5.5 Kg

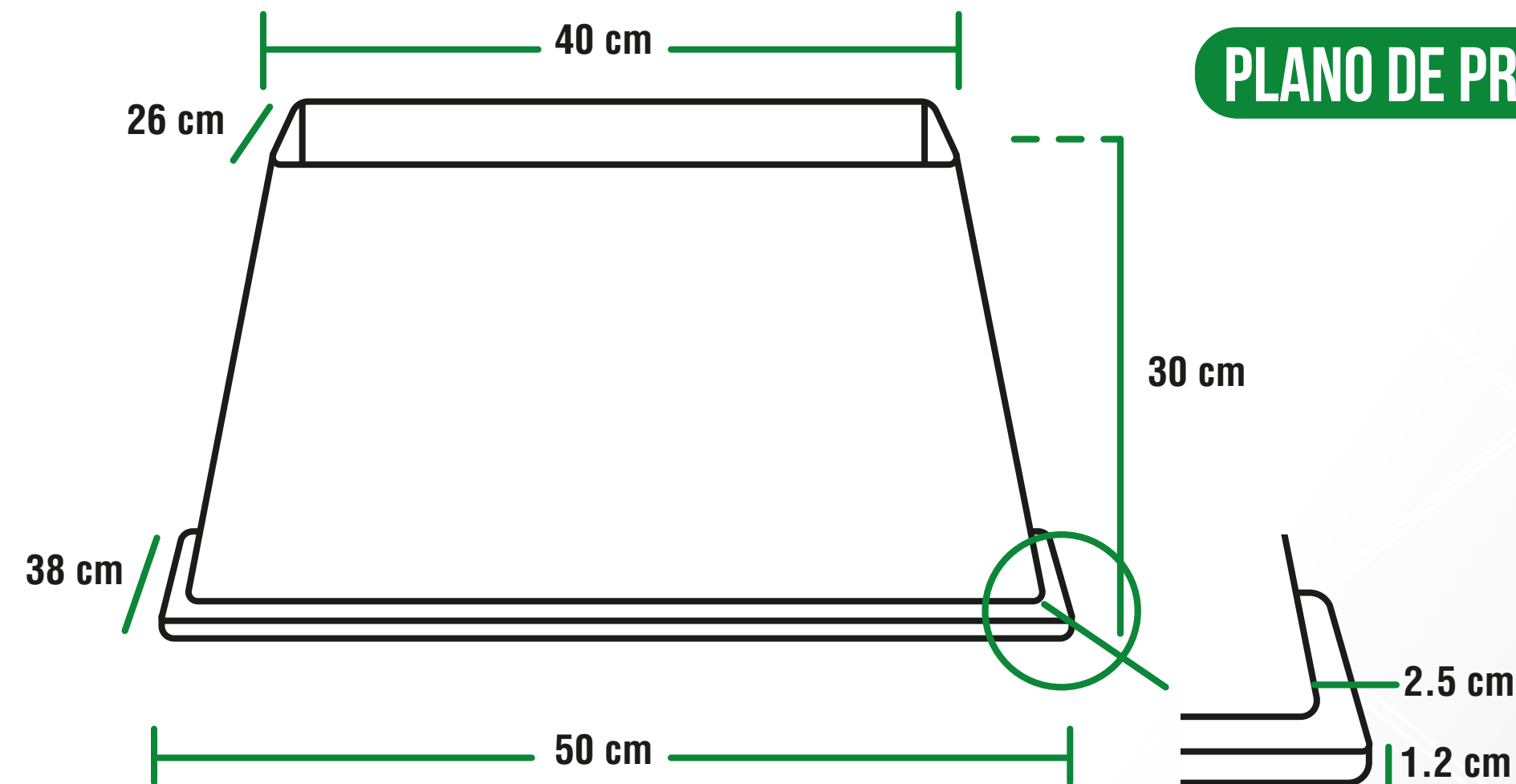

## PLANO DE PRODUCTO

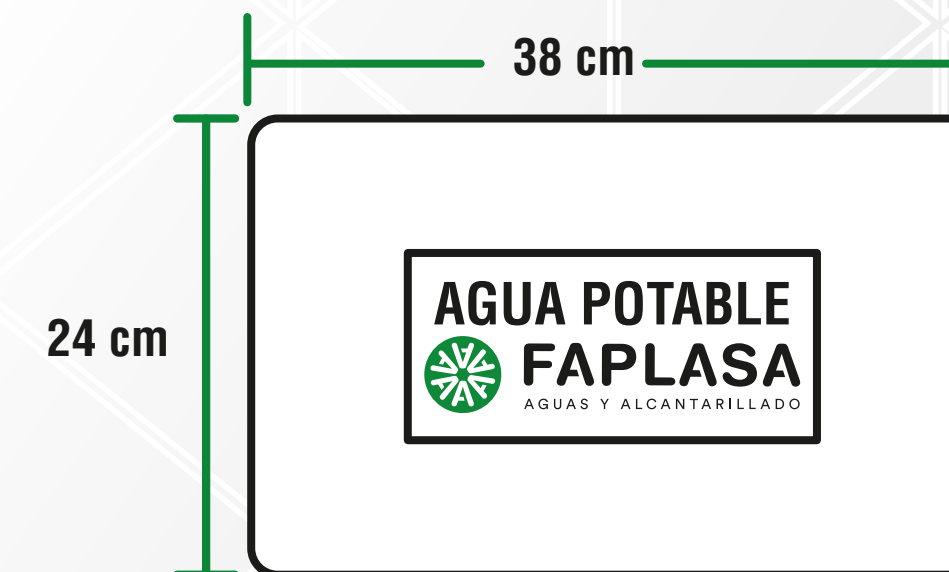



Lic. Fernando Ramírez



**FAPLASA**  
AGUAS Y ALCANTARILLADO

PRIMER COMPRA

**3,000** PZS.

**4** MESES MÁXIMO  
PARA ENTREGA  
FECHA A PARTIR DE RECIBIDO EL ANTICIPO

**PRECIO PREFERENCIAL**

**\$198.00** X PIEZA  
+IVA

INICIO DE PRODUCCIÓN CON 50% DE ANTICIPO

 33 1699 7601  [faplasa@hotmail.com](mailto:faplasa@hotmail.com)

**Javier García López**  
Director General

**PRESUPUESTO**